

SHERPA AQUADUE

S3



Compatibles con:
SIOS
CONTROL

Bombas de calor split polivalentes, versiones de pared y de torre



ACS Y COMFORT AL MISMO TIEMPO

Los dos ciclos de refrigeración interconectados permiten separar la calefacción/refrigeración de la producción de ACS permitiendo el funcionamiento en paralelo y evitando interrupciones en la producción del confort doméstico.



AGUA CALIENTE SANITARIA HASTA 75°C

El almacenamiento de ACS a alta temperatura permite reducir el volumen del calentador hasta en un 30 % y evita los ciclos antilegionela que consumen mucha energía, ya que normalmente se realizan con resistencias eléctricas.



INTEGRACIÓN FOTOVOLTAICO

Gracias al contacto adecuado, es posible activar un incremento de la temperatura de la calefacción/ACS y una disminución de la temperatura de enfriamiento, así para acumular energía térmica en caso de sobreproducción del fotovoltaico.



CARACTERÍSTICAS

- **Bomba de calor aire-agua inversor con refrigerante R32**
- **Clase de eficiencia energética** de calentamiento clima medio: A+++ (35°C) y A++ (55°C)
- **Potencias disponibles:** 10 potencias con refrigerante R32 monofásicas (4-6-8-10-12-14-16 kW) y trifásicas (12-14-16 kW)
- **Producción de ACS** (Agua Caliente Sanitaria) de alta temperatura, hasta 75°C.
- **Gestión del ACS:** un grupo de bomba de calor agua-agua integrado en la unidad interna proporciona agua caliente a alta temperatura independientemente de las condiciones climáticas externas.
- **Continuidad absoluta disponibilidad de ACS:** garantizada por la redundancia del sistema de doble circuito frigorífico de alta temperatura.
- **Ciclos antilegionela evitables** utilizando el ciclo frigorífico de alta temperatura.
- **Resistencias eléctricas de doble fase de serie:** activación de la resistencia individual o doble de soporte de la bomba de calor a través de una simple configuración del control electrónico. Cada fase se activa según la necesidad real de potencia térmica, con el fin de optimizar el consumo eléctrico (proporcionadas deshabilitadas de fábrica).
- **Set Points configurables:** dos set points de enfriamiento, tres set points de calentamiento (uno de los cuales por ACS); los set points se pueden seleccionar también por contacto remoto.
- **Programador** vacaciones y semanal: cal/enf, ACS, nocturno.
- **Curvas climáticas** con sonda de temperatura del aire externo: dos curvas disponibles, una para enfriamiento y una para calefacción.
- **Smart Grid:** la bomba de calor está preparada para dialogar con una red eléctrica inteligente y está certificada SG Ready, según los requisitos del Instituto Alemán BWP.
- **Gases refrigerantes:** R32* para el circuito reversible dedicado a la climatización y R134a** para el circuito de alta temperatura dedicado a la producción de ACS.
- **Calentador 150 L integrado** de alta eficiencia (versión de torre), con superficie del serpentín de intercambio igual a 1,5 mq.
- **Límites operativos:** hasta -25°C, +43°C (véase manuales técnicos para detalles).
- **Cable de calentamiento integrado** para prevenir la congelación del agua en el recipiente para las medidas 12-14-16 y 12T-14T-16T. El cable de calentamiento interviene durante las operaciones de descongelación de la máquina o cuando el aire ambiente es inferior a -7°C y se interrumpe cuando supera los 4°C (absorción eléctrica de 85W).

TECNOLOGÍA AQUADUE

MODULO CALEFACCIÓN

+ACS de alta temperatura

Producción de ACS garantizada independientemente de la temperatura externa para un funcionamiento óptimo durante todo el año, no garantizado por las bombas de calor tradicionales.

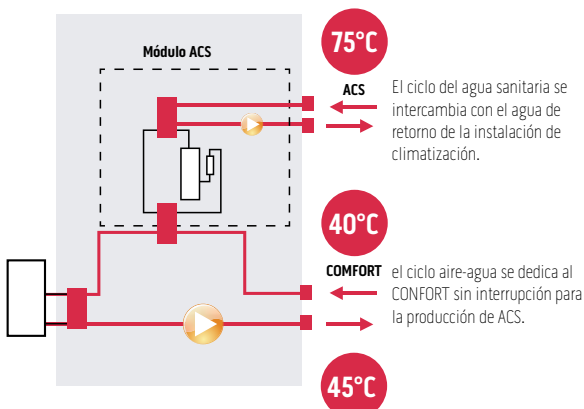

MODULO REFRIGERACIÓN

+ACS de alta temperatura con recuperación de energía

La energía que normalmente se disipa en el exterior se recupera y se utiliza para producir ACS hasta 75 °C.

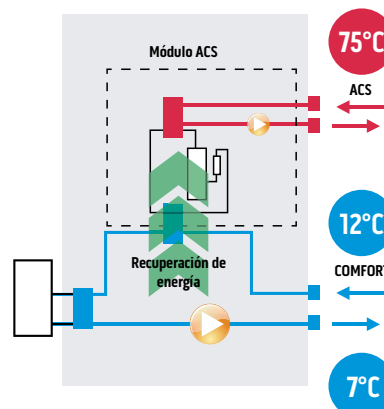

* Aparato no sellado herméticamente que contiene GAS fluorado con GWP equivalente 675 (R32)

** Aparato no sellado herméticamente que contiene GAS fluorado con GWP equivalente 1430

DISEÑO, DIMENSIONES, PESO

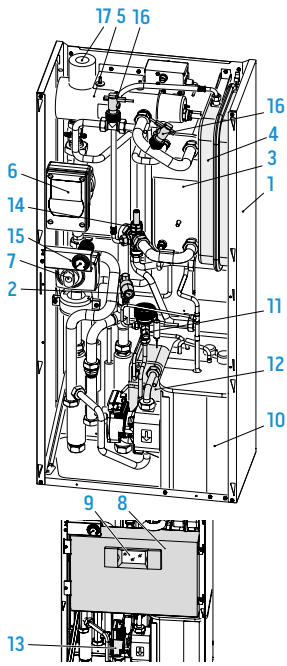

1. Estructura de soporte
2. Válvula de seguridad 3 bar
3. Intercambiador de calor del circuito principal
4. Vaso de expansión
5. Colector de resistencias eléctricas de postcalefacción
6. Bomba de circulación del circuito de climatización
7. Válvula de 3 vías
8. Conjunto cuadro eléctrico
9. Pantalla táctil
10. Compresor
11. Válvula de expansión
12. Intercambiadores de calor del circuito ACS
13. Bomba de circulación del circuito ACS
14. Regulador de caudal de agua evaporador circuito ACS
15. Manómetro circuito agua
16. Flujostato
17. Válvulas de purga automáticas

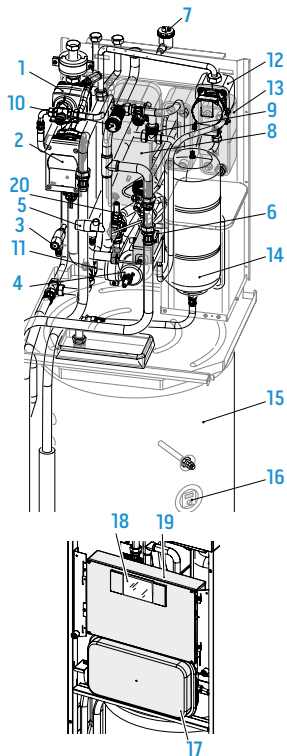

1. Válvula de 3 vías
2. Bomba de circulación del circuito de climatización
3. Válvula de seguridad (circuito ACS 6 bar)
4. Colector de resistencias eléctricas de postcalefacción
5. Válvula de seguridad del circuito de climatización 3 bar
6. Termostatos de seguridad para resistencias eléctricas
7. Válvula de purga de aire automática
8. Intercambiador de calor del circuito de climatización
9. Flujostato
10. Manómetro del circuito de climatización
11. Mezclador termostático ACS
12. Bomba de circulación del circuito ACS
13. Intercambiadores de calor del circuito ACS
14. Vaso de expansión del circuito ACS
15. Depósito ACS
16. Ánodo con tester
17. Vaso de expansión del circuito de climatización
18. Pantalla táctil
19. Conjunto cuadro eléctrico
20. Regulador de caudal de agua evaporador circuito ACS

Unidades interiores colgantes

	4	6	8	10	12	14	16	12T	14T	16T
	SMALL					BIG				
A	mm	500	500	500	500	500	500	500	500	500
B	mm	280	280	280	280	280	280	280	280	280
C	mm	288	288	288	288	288	288	288	288	288
H	mm	1116	1116	1116	1116	1116	1116	1116	1116	1116
Peso neto	kg	70	70	70	70	70	70	70	70	70

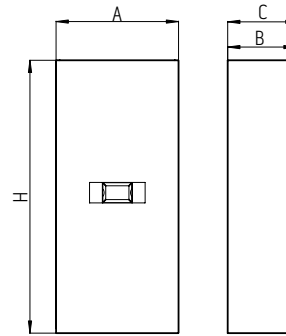

Unidades interiores de torre

	4	6	8	10	12	14	16	12T	14T	16T
	SMALL					BIG				
A	mm	600	600	600	600	600	600	600	600	600
B	mm	600	600	600	600	600	600	600	600	600
H	mm	1980	1980	1980	1980	1980	1980	1980	1980	1980
Peso neto	kg	171	171	171	171	171	171	171	171	171

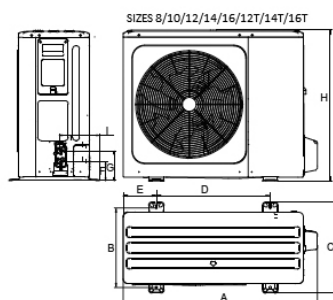
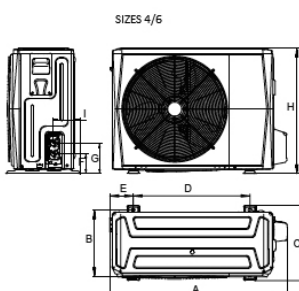
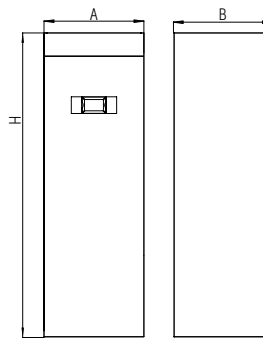

Unidades exteriores

	4	6	8	10	12	14	16	12T	14T	16T
A	mm	1008	1008	1118	1118	1118	1118	1118	1118	1118
B	mm	375	375	456	456	456	456	456	456	456
C	mm	426	426	523	523	523	523	523	523	523
D	mm	663	663	656	656	656	656	656	656	656
E	mm	134	134	191	191	191	191	191	191	191
F	mm	110	110	110	110	110	110	110	110	110
G	mm	170	170	170	170	170	170	170	170	170
H	mm	712	712	865	865	865	865	865	865	865
I	mm	160	160	230	230	230	230	230	230	230
Peso neto	kg	58	58	77	77	96	96	96	112	112

DATOS TÉCNICOS MONOFÁSICO R32

		4			6			8			10						
UE Sherpa S3 E		02284			02285			02286			02287						
UI Sherpa Aquadue S3 E		02296			02296			02296			02296						
UI Sherpa Aquadue Tower S3 E		02298			02298			02298			02298						
Frecuencia del compresor																	
Capacidad de calefacción		a7/6 - w30/35	(a)	kW	2,42	4,25	5,66	3,53	6,20	8,26	4,73	8,30	11,05	5,70	10,0	13,32	
COP		a7/6 - w30/35	(a)	W/W	-	5,15	-	-	5,00	-	-	5,20	-	-	5,00	-	
Capacidad de calefacción		a2/1 - w30/35	(b)	kW	2,54	4,45	5,93	3,13	5,50	7,32	4,05	7,10	9,46	4,67	8,20	10,92	
COP		a2/1 - w30/35	(b)	W/W	-	4,05	-	-	3,95	-	-	4,10	-	-	4,05	-	
Capacidad de calefacción		a-7/-8 - w30/35	(c)	kW	2,74	4,80	6,39	3,48	6,10	8,12	4,05	7,10	9,46	4,70	8,25	10,99	
COP		a-7/-8 - w30/35	(c)	W/W	-	3,15	-	-	3,05	-	-	3,25	-	-	3,15	-	
Capacidad de calefacción		a-15/-16 - w30/35	(d)	kW	1,75	3,07	4,09	2,15	3,77	5,02	3,31	5,80	7,72	3,48	6,10	8,12	
COP		a-15/-16 - w30/35	(d)	W/W	-	2,88	-	-	2,83	-	-	2,98	-	-	3,01	-	
Capacidad de calefacción (fancoils)		a7/6 - w40/45	(f)	kW	2,48	4,35	5,79	3,62	6,35	8,46	4,67	8,20	10,92	5,70	10,00	13,32	
COP (fancoils)		a7/6 - w40/45	(f)	W/W	-	3,80	-	-	3,75	-	-	3,95	-	-	3,80	-	
Capacidad de calefacción (fancoils)		a2/1 - w40/45	(g)	kW	2,91	5,10	6,79	3,31	5,80	7,72	4,22	7,40	9,86	4,47	7,85	10,45	
COP (fancoils)		a2/1 - w40/45	(g)	W/W	-	3,00	-	-	3,00	-	-	3,25	-	-	3,20	-	
Capacidad de calefacción (fancoils)		a-7/-8 - w40/45	(h)	kW	2,45	4,30	5,73	3,08	5,40	7,19	3,76	6,60	8,79	4,19	7,35	9,79	
COP (fancoils)		a-7/-8 - w40/45	(h)	W/W	-	2,35	-	-	2,40	-	-	2,55	-	-	2,55	-	
Capacidad de calefacción (fancoils)		a-15/-16 - w40/45	(i)	kW	1,52	2,66	3,54	1,86	3,27	4,35	2,87	5,04	6,71	3,03	5,31	7,07	
COP (fancoils)		a-15/-16 - w40/45	(i)	W/W	-	2,02	-	-	1,98	-	-	2,32	-	-	2,34	-	
Capacidad de enfriamiento		a35 - w23/18	(l)	kW	2,41	4,50	5,52	3,51	6,55	8,03	4,50	8,40	10,30	5,36	10,00	12,27	
EER		a35 - w23/18	(l)	W/W	-	5,55	-	-	4,90	-	-	5,05	-	-	4,80	-	
Capacidad de enfriamiento (fancoils)		a35 - w12/7	(m)	kW	2,52	4,70	5,77	3,75	7,00	8,59	3,97	7,40	9,08	4,40	8,20	10,06	
EER (fancoils)		a35 - w12/7	(m)	W/W	-	3,45	-	-	3,00	-	-	3,38	-	-	3,30	-	
PRESTACIONES PUNTALES	Clase de eficiencia energética en calefacción de agua 35°C	Warmer Climate			A+++			A+++			A+++			A+++			
	SCOP	Warmer Climate			6,46			6,57			6,99			7,09			
	s (Eficiencia estacional para la calefacción de ambientes)	Warmer Climate	ηs %		255,4%			259,8%			276,6%			280,5%			
	Clase de eficiencia energética en calefacción de agua 35°C	Average Climate			A+++			A+++			A+++			A+++			
	SCOP	Average Climate			4,85			4,95			5,22			5,20			
	s (Eficiencia estacional para la calefacción de ambientes)	Average Climate	ηs %		191,0%			195,0%			205,6%			204,8%			
	Clase de eficiencia energética en calefacción de agua 35°C	Cold Climate			A++			A++			A++			A++			
	SCOP	Cold Climate			4,06			4,21			4,33			4,32			
	s (Eficiencia estacional para la calefacción de ambientes)	Cold Climate	ηs %		159,5%			165,3%			170,0%			169,8%			
	Clase de eficiencia energética en calefacción de agua 55°C	Warmer Climate			A+++			A+++			A+++			A+++			
	SCOP	Warmer Climate			4,15			4,21			4,51			4,62			
	s (Eficiencia estacional para la calefacción de ambientes)	Warmer Climate	ηs %		163,1%			165,4%			177,2%			181,7%			
	Clase de eficiencia energética en calefacción de agua 55°C	Average Climate			A++			A++			A++			A++			
	SCOP	Average Climate			3,31			3,52			3,37			3,47			
	s (Eficiencia estacional para la calefacción de ambientes)	Average Climate	ηs %		129,5%			137,9%			131,6%			135,7%			
	Clase de eficiencia energética en calefacción de agua 55°C	Cold Climate			A+			A+			A+			A+			
	SCOP	Cold Climate			2,63			2,85			2,88			2,99			
	s (Eficiencia estacional para la calefacción de ambientes)	Cold Climate	ηs %		102,1%			111,1%			112,1%			116,5%			
	RUIDO	Potencia sonora unidad interior (reg. EU 811-2013/UNI EN 12102:2022)			dB(A)	46/40			46/40			46/42			46/42		
		Presión sonora unidad interior (reg. EU 811-2013/UNI EN 12102:2022)	(n)		dB(A)	38/32			38/32			38/36			38/36		
		Potencia sonora unidad exterior (reg. EU 811-2013/UNI EN 12102:2022)			dB(A)	56/52			58/53			59/54			60/55		
		Presión sonora unidad exterior (reg. EU 811-2013/UNI EN 12102:2022)	(o)		dB(A)	36/32			38/33			39/34			40/35		
		Absorción circulator instalación			W	3 - 87			3 - 87			3 - 87			3 - 87		
		Alimentación eléctrica unidad interior			V/ph/Hz	220-240/1/50			220-240/1/50			220-240/1/50			220-240/1/50		
Corriente máxima absorbida unidad interior con resistencias adicionales activas				A	18,00			18,00			18,00			18,00			
Potencia máxima absorbida unidad interior con resistencias adicionales activas				kW	4,05			4,05			4,05			4,05			
Resistencias eléctricas adicionales				kW	1,5+1,5			1,5+1,5			1,5+1,5			1,5+1,5			
Alimentación eléctrica unidad exterior				V/ph/Hz	220-240/1/50			220-240/1/50			220-240/1/50			220-240/1/50			
Corriente máxima absorbida unidad exterior			A	10			11			14			16				
Potencia máxima absorbida unidad exterior			kW	2,2			2,6			3,3			3,6				
DATOS ELÉCTRICOS	Tipo de compresor				Twin Rotary DC Inverter			Twin Rotary DC Inverter			Twin Rotary DC Inverter			Twin Rotary DC Inverter			
	Diámetro conexión entrada refrigerante			"	1/4"-5/8"			1/4"-5/8"			3/8"-5/8"			3/8"-5/8"			
	Gas refrigerante	(p)			R32			R32			R32			R32			
	Potencial calefacción global			GWP	675			675			675			675			
	Carga gas refrigerante			kg	1,5			1,5			1,65			1,65			
	Carga adicional sobre 15m de longitud			g/m	20			20			38			38			
	Límite longitud tuberías frigoríficas	min - max		m	2 - 30			2-30			2 - 30			2 - 30			
	Límite longitud tuberías frigoríficas sin verificación superficie mínima de acuerdo con IEC 60335-2-40:2018	max	(q)	m	30			30			20			20			
	Conexiones hidráulicas agua técnica instalación			"	1"			1"			1"			1"			
	Capacidad vaso de expansión agua técnica instalación			l	8			8			8			8			
CIRCUITO FRIGORÍFICO	Perfil de carga según EN16147				L			L			L			L			
	Clase de eficiencia energética producción ACS	Average Climate			A			A			A			A			
	η _{HW} (eficiencia estacional producción de ACS)	Average Climate	%		106%			106%			86%			86%			
	Volumen acumulador			l	150			150			150			150			
	Material superficie interna acumulador				DD12 acero vitrificado S235JR			DD12 acero vitrificado S235JR			DD12 acero vitrificado S235JR			DD12 acero vitrificado S235JR			
	Intercambiador de calor en el acumulador			m ²	1,5			1,5			1,5			1,5			
	Tipo y espesor aislamiento acumulador				Espuma rígida de poliuretano 55 mm			Espuma rígida de poliuretano 55 mm			Espuma rígida de poliuretano 55 mm			Espuma rígida de poliuretano 55 mm			
	Dispersión específica			W/K	2			2			2			2			
	Capacidad vaso de expansión ACS			l	7			7			7			7			
	Conexiones hidráulicas ACS			"	3/4"			3/4"			3/4"			3/4"			
CIRCUITO FRIGORÍFICO SECUNDARIO ACS	Capacidad de calefacción circuito ACS	w35 - w55	(r)	kW	2,15			2,15			2,15			2,15			
	COP circuito ACS	w35 - w55	(r)	W/W	3,12			3,12			3,12			3,12			
	Capacidad de calefacción circuito ACS	w12 - w55	(s)	kW	1,60			1,60			1,60			1,6			
	COP circuito ACS	w12 - w55	(s)	W/W	2,58			2,58			2,58			2,58			
	Potencia sonora unidad interior en calef./enfr. + circuito ACS			dB(A)	49			49			49			49			
	Absorción circulator circuito ACS			W	3 - 43			3 - 43			3 - 43			3 - 43			
	Gas refrigerante circuito ACS			(t)	R134a			R134a			R134a			R134a			
	Potencial calefacción global circuito ACS			GWP	1430			1430			1430			1430			
	Carga gas refrigerante circuito ACS			kg	0,35			0,35			0,35			0,35			

(a) Modalidad calefacción, temperatura aire externo 7°C b.s./6°C b.u., temperatura agua entrada/salida 30°C/35°C
(b) Modalidad calefacción, temperatura aire externo 2°C b.s./1°C b.u., temperatura agua entrada/salida 30°C/35°C
(c) Modalidad calefacción, temperatura aire externo -7°C b.s./-8°C b.u., temperatura agua entrada/salida 30°C/35°C
(d) Modalidad calefacción, temperatura aire externo -15°C b.s./-16°C b.u., temperatura agua entrada/salida 30°C/35°C
(e) Modalidad calefacción, temperatura aire externo 7°C b.s./6°C b.u., temperatura agua entrada/salida 40°C/45°C
(f) Modalidad calefacción, temperatura aire externo 2°C b.s./1°C b.u., temperatura agua entrada/salida 40°C/45°C
(g) Modalidad calefacción, temperatura aire externo -7°C b.s./-8°C b.u., temperatura agua entrada/salida 40°C/45°C
(h) Modalidad calefacción, temperatura aire externo -15°C b.s./-16°C b.u., temperatura agua entrada/salida 40°C/45°C
(i) Modalidad calefacción, temperatura aire externo -15°C b.s./-16°C b.u., temperatura agua entrada/salida 40°C/45°C
(l) Modalidad refrigeración, temperatura aire externo 35°C, temperatura agua entrada/salida 23°C/18°C
(m) Modalidad refrigeración, temperatura aire externo 35°C, temperatura agua entrada/salida 12°C/7°C
(n) Valores de presión acústica medidos a 1 m de distancia en cámara semianecoica
(o) Valores de presión acústica medidos a 4 m de distancia en campo libre
(p) Equipo no sellado herméticamente que contiene GAS fluorado
(q) longitud máxima de las tuberías frigoríficas fuera de la cual son necesarias verificaciones en la superficie mínima de los locales de instalación, verificar manual técnico
(r) Temperatura agua circuito calefacción 35°C / Temperatura agua salida 55°C
(s) Temperatura agua circuito calefacción 12°C / Temperatura agua salida 55°C
(t) Aparato no sellado herméticamente que contiene gas fluorado

DATOS TÉCNICOS MONOFÁSICO R32

				T2			T4			T6					
UE Sherpa S3 E				02288			02289			02290					
UI Sherpa Aquadue S3 E				02297			02297			02297					
UI Sherpa Aquadue Tower S3 E				02299			02299			02299					
Frecuencia del compresor				Mínima	Nominal	Máxima	Mínima	Nominal	Máxima	Mínima	Nominal	Máxima			
PRESTACIONES PUNTALES	Capacidad de calefacción	a7/6 - w30/35	(a)	kW	5,65	12,10	15,79	6,77	14,50	18,92	7,47	16,00	20,88		
	COP	a7/6 - w30/35	(a)	W/W	-	4,95	-	-	4,70	-	-	4,50	-		
	Capacidad de calefacción	a2/1 - w30/35	(b)	kW	4,34	9,30	12,14	5,32	11,40	14,88	6,07	13,00	16,96		
	COP	a2/1 - w30/35	(b)	W/W	-	3,95	-	-	3,65	-	-	3,50	-		
	Capacidad de calefacción	a-7/8 - w30/35	(c)	kW	4,67	10,00	13,05	5,60	12,00	15,66	6,21	13,3	17,35		
	COP	a-7/8 - w30/35	(c)	W/W	-	3,00	-	-	2,80	-	-	2,70	-		
	Capacidad de calefacción	a-15/16 - w30/35	(d)	kW	3,43	7,35	9,59	3,71	7,94	10,36	4,37	9,35	12,20		
	COP	a-15/16 - w30/35	(d)	W/W	-	2,88	-	-	2,85	-	-	2,66	-		
	Capacidad de calefacción (fancoils)	a7/6 - w40/45	(f)	kW	5,74	12,30	16,05	6,63	14,20	18,53	7,47	16,00	20,88		
	COP (fancoils)	a7/6 - w40/45	(f)	W/W	-	3,80	-	-	3,65	-	-	3,60	-		
	Capacidad de calefacción (fancoils)	a2/1 - w40/45	(g)	kW	5,00	10,70	13,96	5,46	11,70	15,27	5,98	12,80	16,70		
	COP (fancoils)	a2/1 - w40/45	(g)	W/W	-	3,00	-	-	2,86	-	-	2,85	-		
	Capacidad de calefacción (fancoils)	a-7/8 - w40/45	(h)	kW	4,76	10,20	13,31	5,51	11,80	15,40	6,02	12,90	16,83		
	COP (fancoils)	a-7/8 - w40/45	(h)	W/W	-	2,40	-	-	2,35	-	-	2,23	-		
	Capacidad de calefacción (fancoils)	a-15/16 - w40/45	(i)	kW	3,10	6,63	8,65	3,34	7,16	9,34	3,93	8,41	10,97		
	COP (fancoils)	a-15/16 - w40/45	(i)	W/W	-	2,32	-	-	2,29	-	-	2,03	-		
	Capacidad de enfriamiento	a35 - w23/18	(l)	kW	5,60	12,00	14,29	6,31	13,00	16,08	6,96	13,50	17,75		
	EER	a35 - w23/18	(l)	W/W	-	4,00	-	-	3,70	-	-	3,61	-		
	Capacidad de enfriamiento (fancoils)	a35 - w12/7	(m)	kW	5,42	11,60	13,82	5,93	12,70	15,13	6,54	14,00	16,67		
	EER (fancoils)	a35 - w12/7	(m)	W/W	-	2,75	-	-	2,55	-	-	2,45	-		
	EFICIENCIAS	Clase de eficiencia energética en calefacción de agua 35°C	Warmer Climate			A+++			A+++			A+++			
		SCOP	Warmer Climate			6,48			6,58			6,47			
		s (Eficiencia estacional para la calefacción de ambientes)	Warmer Climate	ns %		256,1%			260,3%			255,6%			
		Clase de eficiencia energética en calefacción de agua 35°C	Average Climate			A+++			A+++			A+++			
SCOP		Average Climate			4,81			4,72			4,62				
s (Eficiencia estacional para la calefacción de ambientes)		Average Climate	ns %		189,4%			185,7%			181,7%				
Clase de eficiencia energética en calefacción de agua 35°C		Cold Climate			A+			A++			A++				
SCOP		Cold Climate			4,08			4,07			4,02				
s (Eficiencia estacional para la calefacción de ambientes)		Cold Climate	ns %		160,2%			159,6%			157,8%				
Clase de eficiencia energética en calefacción de agua 55°C		Warmer Climate			A+++			A+++			A+++				
SCOP		Warmer Climate			4,43			4,49			4,48				
s (Eficiencia estacional para la calefacción de ambientes)		Warmer Climate	ns %		174,1%			176,5%			176,1%				
Clase de eficiencia energética en calefacción de agua 55°C		Average Climate			A++			A++			A++				
SCOP		Average Climate			3,45			3,47			3,41				
s (Eficiencia estacional para la calefacción de ambientes)		Average Climate	ns %		135,1%			135,6%			133,3%				
Clase de eficiencia energética en calefacción de agua 55°C		Cold Climate			A+			A+			A+				
SCOP		Cold Climate			3,02			3,05			3,12				
s (Eficiencia estacional para la calefacción de ambientes)		Cold Climate	ns %		117,8%			118,9%			121,8%				
RUIDO		Potencia sonora unidad interior (reg. EU 811-2013/UNI EN 12102:2022)			dB(A)	48/46			48/46			48/46			
		Presión sonora unidad interior (reg. EU 811-2013/UNI EN 12102:2022)		(n)	dB(A)	40/38			40/38			40/38			
		Potencia sonora unidad exterior (reg. EU 811-2013/UNI EN 12102:2022)			dB(A)	64/60			65/62			68/64			
		Presión sonora unidad exterior (reg. EU 811-2013/UNI EN 12102:2022)		(o)	dB(A)	44/40			45/42			48/44			
		DATOS ELÉCTRICOS	Absorción circulador instalación			W	8 - 140			8 - 140			8 - 140		
			Alimentación eléctrica unidad interior			V/ph/Hz	220-240/1/50			220-240/1/50			220-240/1/50		
	Corriente máxima absorbida unidad interior con resistencias adicionales activas				A	31,0			31,0			31,0			
	Potencia máxima absorbida unidad interior con resistencias adicionales activas				kW	7,05			7,05			7,05			
	Resistencias eléctricas adicionales				kW	3,0+3,0			3,0+3,0			3,0+3,0			
	Alimentación eléctrica unidad exterior				V/ph/Hz	220-240/1/50			220-240/1/50			220-240/1/50			
	Corriente máxima absorbida unidad exterior				A	23			25			25			
	Potencia máxima absorbida unidad exterior				kW	5,4			5,7			5,7			
CIRCUITO FRIGORÍFICO	Tipo de compresor					Twin Rotary DC Inverter			Twin Rotary DC Inverter			Twin Rotary DC Inverter			
	Diámetro conexión entrada refrigerante				"	3/8"-5/8"			3/8"-5/8"			3/8"-5/8"			
	Gas refrigerante			(p)		R32			R32			R32			
	Potencial calefacción global				GWP	675			675			675			
	Carga gas refrigerante			kg	1,84			1,84			1,84				
	Carga adicional sobre 15m de longitud			g/m	38			38			38				
	Límite longitud tuberías frigoríficas	min - max		m	2 - 30			2 - 30			2 - 30				
	Límite longitud tuberías frigoríficas sin verificación superficie mínima de acuerdo con IEC 60335-2-40:2018	max	(q)	m	15			15			15				
	Conexiones hidráulicas agua técnica instalación			"	1"			1"			1"				
	Capacidad vaso de expansión agua técnica instalación			l	8			8			8				
	Perfil de carga según EN16147				L			L			L				
	DATOS ACUMULADOR INTEGRADO	Clase de eficiencia energética producción ACS	Average Climate			A			A			A			
ηHW (eficiencia estacional producción de ACS)		Average Climate		%	81%			81%			81%				
Volumen acumulador				l	150			150			150				
Material superficie interna acumulador					DD12 acero vitrificado S235JR			DD12 acero vitrificado S235JR			DD12 acero vitrificado S235JR				
Intercambiador de calor en el acumulador				m²	1,5			1,5			1,5				
Tipo y espesor aislamiento acumulador					Espuma rígida de poliuretano 55 mm			Espuma rígida de poliuretano 55 mm			Espuma rígida de poliuretano 55 mm				
Dispersión específica				W/K	2			2			2				
Capacidad vaso de expansión ACS				l	7			7			7				
Conexiones hidráulicas ACS				"	3/4"			3/4"			3/4"				
Capacidad de calefacción circuito ACS		w35 - w55	(r)	kW	2,15			2,15			2,15				
COP circuito ACS		w35 - w55	(r)	W/W	3,12			3,12			3,12				
Capacidad de calefacción circuito ACS		w12 - w55	(s)	kW	1,60			1,60			1,60				
COP circuito ACS	w12 - w55	(s)	W/W	2,58			2,58			2,58					
CIRCUITO FRIGORÍFICO SECUNDARIO ACS	Potencia sonora unidad interior en calef./enfr. + circuito ACS			dB(A)	49			49			49				
	Absorción circulador circuito ACS			W	3 - 43			3 - 43			3 - 43				
	Gas refrigerante circuito ACS		(t)		R134a			R134a			R134a				
	Potencial calefacción global circuito ACS			GWP	1430			1430			1430				
	Carga gas refrigerante circuito ACS			kg	0,35			0,35			0,35				
						0,35			0,35			0,35			

(a) Modalidad calefacción, temperatura aire externo 7°C b.s./6°C b.u., temperatura agua entrada/salida 30°C/35°C
 (b) Modalidad calefacción, temperatura aire externo 2°C b.s./1°C b.u., temperatura agua entrada/salida 30°C/35°C
 (c) Modalidad calefacción, temperatura aire externo -7°C b.s./-8°C b.u., temperatura agua entrada/salida 30°C/35°C
 (d) Modalidad calefacción, temperatura aire externo -15°C b.s./-16°C b.u., temperatura agua entrada/salida 30°C/35°C
 (e) Modalidad calefacción, temperatura aire externo 7°C b.s./6°C b.u., temperatura agua entrada/salida 40°C/45°C
 (f) Modalidad calefacción, temperatura aire externo 2°C b.s./1°C b.u., temperatura agua entrada/salida 40°C/45°C
 (g) Modalidad calefacción, temperatura aire externo -7°C b.s./-8°C b.u., temperatura agua entrada/salida 40°C/45°C
 (h) Modalidad calefacción, temperatura aire externo -15°C b.s./-16°C b.u., temperatura agua entrada/salida 40°C/45°C
 (i) Modalidad calefacción, temperatura aire externo -15°C b.s./-16°C b.u., temperatura agua entrada/salida 40°C/45°C
 (l) Modalidad refrigeración, temperatura aire externo 35°C, temperatura agua entrada/salida 23°C/18°C
 (m) Modalidad refrigeración, temperatura aire externo 35°C, temperatura agua entrada/salida 12°C/7°C
 (n) Valores de presión acústica medidos a 1 m de distancia en cámara semianecoica
 (o) Valores de presión acústica medidos a 4 m de distancia en campo libre
 (p) Equipo no sellado herméticamente que contiene GAS fluorado
 (q) Longitud máxima de las tuberías frigoríficas fuera de la cual son necesarias verificaciones en la superficie mínima de los locales de instalación, verificar manual técnico
 (r) Temperatura agua circuito calefacción 35°C / Temperatura agua salida 55°C
 (s) Temperatura agua circuito calefacción 12°C / Temperatura agua salida 55°C
 (t) Aparato no sellado herméticamente que contiene gas fluorado

BMS
BOMBAS DE CALOR
TERMINALES DE INSTALACIÓN
VMC
UNICO
MONO Y MULTISPLIT
PORTÁTILES
LISTA DE PRECIOS

DATOS TÉCNICOS TRIFÁSICO R32

				12T			14T			16T				
UE Sherpa S3 E				02291			02292			02293				
UI Sherpa Aquadue S3 E				02297			02297			02297				
UI Sherpa Aquadue Tower S3 E				02299			02299			02299				
Frecuencia del compresor				Mínima	Nominal	Máxima	Mínima	Nominal	Máxima	Mínima	Nominal	Máxima		
PRESTACIONES PUNTALES	Capacidad de calefacción	a7/6 - w30/35	(a)	kW	5,65	12,10	15,79	6,77	14,50	18,92	7,47	16,00	20,88	
	COP	a7/6 - w30/35	(a)	W/W	-	4,95	-	-	4,70	-	-	4,50	-	
	Capacidad de calefacción	a2/1 - w30/35	(b)	kW	4,34	9,30	12,14	5,32	11,40	14,88	6,07	13,00	16,96	
	COP	a2/1 - w30/35	(b)	W/W	-	3,95	-	-	3,65	-	-	3,50	-	
	Capacidad de calefacción	a-7/-8 - w30/35	(c)	kW	4,67	10,00	13,05	5,60	12,00	15,66	6,21	13,30	17,35	
	COP	a-7/-8 - w30/35	(c)	W/W	-	3,00	-	-	2,80	-	-	2,70	-	
	Capacidad de calefacción	a-15/-16 - w30/35	(d)	kW	3,43	7,35	9,59	3,71	7,94	10,36	4,37	9,35	12,20	
	COP	a-15/-16 - w30/35	(d)	W/W	-	2,88	-	-	2,85	-	-	2,66	-	
	Capacidad de calefacción (fancoils)	a7/6 - w40/45	(f)	kW	5,74	12,30	16,05	6,63	14,20	18,53	7,47	16,00	20,88	
	COP (fancoils)	a7/6 - w40/45	(f)	W/W	-	3,80	-	-	3,65	-	-	3,60	-	
	Capacidad de calefacción (fancoils)	a2/1 - w40/45	(g)	kW	5,00	10,70	13,96	5,46	11,70	15,27	5,98	12,80	16,70	
	COP (fancoils)	a2/1 - w40/45	(g)	W/W	-	3,00	-	-	2,86	-	-	2,85	-	
	Capacidad de calefacción (fancoils)	a-7/-8 - w40/45	(h)	kW	4,76	10,20	13,31	5,51	11,80	15,40	6,02	12,90	16,83	
	COP (fancoils)	a-7/-8 - w40/45	(h)	W/W	-	2,40	-	-	2,35	-	-	2,23	-	
	Capacidad de calefacción (fancoils)	a-15/-16 - w40/45	(i)	kW	3,10	6,63	8,65	3,34	7,16	9,34	3,93	8,41	10,97	
	COP (fancoils)	a-15/-16 - w40/45	(i)	W/W	-	2,32	-	-	2,29	-	-	2,03	-	
	Capacidad de enfriamiento	a35 - w23/18	(l)	kW	5,60	12,00	14,29	6,31	13,00	16,08	6,96	13,50	17,75	
	EER	a35 - w23/18	(l)	W/W	-	4,00	-	-	3,70	-	-	3,61	-	
	Capacidad de enfriamiento (fancoils)	a35 - w12/7	(m)	kW	5,42	11,60	13,82	5,93	12,70	15,13	6,54	14,00	16,67	
	EER (fancoils)	a35 - w12/7	(m)	W/W	-	2,75	-	-	2,55	-	-	2,45	-	
	EFICIENCIAS	Clase de eficiencia energética en calefacción de agua 35°C	Warmer Climate			A+++			A+++			A+++		
		SCOP	Warmer Climate			6,47			6,57			6,28		
		s (Eficiencia estacional para la calefacción de ambientes)	Warmer Climate	ηs %		255,6%			259,8%			248,1%		
		Clase de eficiencia energética en calefacción de agua 35°C	Average Climate			A+++			A+++			A+++		
		SCOP	Average Climate			4,81			4,72			4,62		
		s (Eficiencia estacional para la calefacción de ambientes)	Average Climate	ηs %		189,3%			185,6%			181,6%		
		Clase de eficiencia energética en calefacción de agua 35°C	Cold Climate			A++			A++			A++		
SCOP		Cold Climate			4,08			4,07			4,02			
s (Eficiencia estacional para la calefacción de ambientes)		Cold Climate	ηs %		160,2%			159,6%			157,8%			
Clase de eficiencia energética en calefacción de agua 55°C		Warmer Climate			A+++			A+++			A+++			
SCOP		Warmer Climate			4,42			4,49			4,47			
s (Eficiencia estacional para la calefacción de ambientes)		Warmer Climate	ηs %		173,8%			176,4%			175,9%			
Clase de eficiencia energética en calefacción de agua 55°C		Average Climate			A++			A++			A++			
SCOP		Average Climate			3,45			3,47			3,41			
s (Eficiencia estacional para la calefacción de ambientes)		Average Climate	ηs %		135,1%			135,6%			133,2%			
Clase de eficiencia energética en calefacción de agua 55°C		Cold Climate			A+			A+			A+			
SCOP		Cold Climate			3,02			3,05			3,12			
s (Eficiencia estacional para la calefacción de ambientes)		Cold Climate	ηs %		117,7%			118,9%			121,8%			
RUIDO		Potencia sonora unidad interior (reg. EU 811-2013/UNI EN 12102:2022)			dB(A)	48/46			48/46			48/46		
		Presión sonora unidad interior (reg. EU 811-2013/UNI EN 12102:2022)	(n)		dB(A)	40/38			40/38			40/38		
		Potencia sonora unidad exterior (reg. EU 811-2013/UNI EN 12102:2022)			dB(A)	64/60			65/62			68/64		
		Presión sonora unidad exterior (reg. EU 811-2013/UNI EN 12102:2022)	(o)		dB(A)	44/40			45/42			48/44		
		Absorción circulador instalación			W	8 - 140			8 - 140			8 - 140		
DATOS ELÉCTRICOS		Alimentación eléctrica unidad interior			V/ph/Hz	220-240/1/50			220-240/1/50			220-240/1/50		
		Corriente máxima absorbida unidad interior con resistencias adicionales activas			A	31,0			31,0			31,0		
		Potencia máxima absorbida unidad interior con resistencias adicionales activas			kW	7,05			7,05			7,05		
		Resistencias eléctricas adicionales			kW	3,0+3,0			3,0+3,0			3,0+3,0		
	Alimentación eléctrica unidad exterior			V/ph/Hz	380-415/3/50			380-415/3/50			380-415/3/50			
	Corriente máxima absorbida unidad exterior			A	8			8			8			
	Potencia máxima absorbida unidad exterior			kW	5,4			5,7			5,7			
	Tipo de compresor				Twin Rotary DC Inverter			Twin Rotary DC Inverter			Twin Rotary DC Inverter			
	Diámetro conexión entrada refrigerante			"	3/8"-5/8"			3/8"-5/8"			3/8"-5/8"			
	Gas refrigerante	(p)			R32			R32			R32			
CIRCUITO FRIGORÍFICO	Potencial calefacción global			GWP	675			675			675			
	Carga gas refrigerante			kg	1,84			1,84			1,84			
	Carga adicional sobre 15m de longitud			g/m	38			38			38			
	Límite longitud tuberías frigoríficas	min - max		m	2 - 30			2 - 30			2 - 30			
	Límite longitud tuberías frigoríficas sin verificación superficie mínima de acuerdo con IEC 60335-2-40:2018	max	(q)	m	15			15			15			
	Conexiones hidráulicas agua técnica instalación			"	1"			1"			1"			
	Capacidad vaso de expansión agua técnica instalación			l	8			8			8			
	Perfil de carga según EN16147				L			L			L			
	Clase de eficiencia energética producción ACS	Average Climate			A			A			A			
	ηHW (eficiencia estacional producción de ACS)	Average Climate		%	81%			81%			81%			
ACUMULADOR INTEGRADA	Volumen acumulador			l	150			150			150			
	Material superficie interna acumulador				DD12 acero vitrificado S235JR			DD12 acero vitrificado S235JR			DD12 acero vitrificado S235JR			
	Intercambiador de calor en el acumulador			m²	1,5			1,5			1,5			
	Tipo y espesor aislamiento acumulador				Espuma rígida de poliuretano 55 mm			Espuma rígida de poliuretano 55 mm			Espuma rígida de poliuretano 55 mm			
	Dispersión específica			W/K	2			2			2			
	Capacidad vaso de expansión ACS			l	7			7			7			
	Conexiones hidráulicas ACS			"	3/4"			3/4"			3/4"			
	Capacidad de calefacción circuito ACS	w35 - w55	(r)	kW	2,15			2,15			2,15			
	COP circuito ACS	w35 - w55	(r)	W/W	3,12			3,12			3,12			
	Capacidad de calefacción circuito ACS	w12 - w55	(s)	kW	1,60			1,60			1,60			
CIRCUITO FRIGORÍFICO SECUNDARIO ACS	COP circuito ACS	w12 - w55	(s)	W/W	2,58			2,58			2,58			
	Potencia sonora unidad interior en calef./enfr. + circuito ACS			dB(A)	49			49			49			
	Absorción circulador circuito ACS			W	3 - 43			3 - 43			3 - 43			
	Gas refrigerante circuito ACS			(t)	R134a			R134a			R134a			
	Potencial calefacción global circuito ACS			GWP	1430			1430			1430			
	Carga gas refrigerante circuito ACS			kg	0,35			0,35			0,35			

(a) Modalidad calefacción, temperatura aire externo 7°C b.s./6°C b.u., temperatura agua entrada/salida 30°C/35°C
 (b) Modalidad calefacción, temperatura aire externo 2°C b.s./1°C b.u., temperatura agua entrada/salida 30°C/35°C
 (c) Modalidad calefacción, temperatura aire externo -7°C b.s./-8°C b.u., temperatura agua entrada/salida 30°C/35°C
 (d) Modalidad calefacción, temperatura aire externo -15°C b.s./-16°C b.u., temperatura agua entrada/salida 40°C/45°C
 (e) Modalidad calefacción, temperatura aire externo 7°C b.s./6°C b.u., temperatura agua entrada/salida 40°C/45°C
 (f) Modalidad calefacción, temperatura aire externo 2°C b.s./1°C b.u., temperatura agua entrada/salida 40°C/45°C
 (g) Modalidad calefacción, temperatura aire externo -7°C b.s./-8°C b.u., temperatura agua entrada/salida 40°C/45°C
 (h) Modalidad calefacción, temperatura aire externo -15°C b.s./-16°C b.u., temperatura agua entrada/salida 40°C/45°C
 (i) Modalidad calefacción, temperatura aire externo -15°C b.s./-16°C b.u., temperatura agua entrada/salida 40°C/45°C
 (l) Modalidad refrigeración, temperatura aire externo 35°C, temperatura agua entrada/salida 23°C/18°C

(m) Modalidad refrigeración, temperatura aire externo 35°C, temperatura agua entrada/salida 12°C/7°C
 (n) Valores de presión acústica medidos a 1 m de distancia en cámara semianecoica
 (o) Valores de presión acústica medidos a 4 m de distancia en campo libre
 (p) Equipo no sellado herméticamente que contiene GAS fluorado
 (q) longitud máxima de las tuberías frigoríficas fuera de la cual son necesarias verificaciones en la superficie mínima de los locales de instalación, verificar manual técnico
 (r) Temperatura agua circuito calefacción 35°C / Temperatura agua salida 55°C
 (s) Temperatura agua circuito calefacción 12°C / Temperatura agua salida 55°C
 (t) Aparato no sellado herméticamente que contiene gas fluorado

		4			6			8			10			
		Cooling w7 - a35	ACS w65 - w12	Cooling w7 - A35 ACS w65 - w12	Cooling w7 - a35	ACS w65 - w12	Cooling w7 - A35 ACS w65 - w12	Cooling w7 - a35	ACS w65 - w12	Cooling w7 - A35 ACS w65 - w12	Cooling w7 - a35	ACS w65 - w12	Cooling w7 - A35 ACS w65 - w12	
Datos primer circuito+segundo circuito	Rendimiento frigorífico	kw	4.70	0.64	4.70	7.00	0.64	7.00	7.40	0.64	7.40	8.20	0.64	8.20
	Rendimiento ACS	kw	0.00	1,28	1,28	0.00	1,28	1,28	0.00	1,28	1,28	0.00	1,28	1,28
	Absorción	kw	1.36	0.56	1.17	2.33	0.56	2.00	2.19	0.56	1.87	2.48	0.56	2.13
	EER COP		3.45	2.30	4.03	3.00	2.30	3.50	3.38	2.30	3.95	3.30	2.30	3.85

		12			14			16			12T			14T			16T			
		Cooling w7 - a35	ACS w65 - w12	Cooling w7 - A35 ACS w65 - w12	Cooling w7 - a35	ACS w65 - w12	Cooling w7 - A35 ACS w65 - w12	Cooling w7 - a35	ACS w65 - w12	Cooling w7 - A35 ACS w65 - w12	Cooling w7 - a35	ACS w65 - w12	Cooling w7 - A35 ACS w65 - w12	Cooling w7 - a35	ACS w65 - w12	Cooling w7 - A35 ACS w65 - w12	Cooling w7 - a35	ACS w65 - w12	Cooling w7 - A35 ACS w65 - w12	
Datos primer circuito+segundo circuito	Rendimiento frigorífico	kw	11.60	0.64	11.60	12.70	0.64	12.70	14.00	0.64	14.00	11.60	0.64	11.60	12.70	0.64	12.70	14.00	0.64	14.00
	Rendimiento ACS	kw	0.00	1.28	1.28	0.00	1.28	1.28	0.00	1.28	1.28	0.00	1.28	1.28	0.00	1.28	1.28	0.00	1.28	1.28
	Absorción	kw	4.22	0.56	3.61	4.98	0.56	4.26	5.71	0.56	4.89	4.22	0.56	3.61	4.98	0.56	4.26	5.71	0.56	4.89
	EER COP		2.75	2.30	3.21	2.55	2.30	2.98	2.45	2.30	2.86	2.75	2.30	3.21	2.55	2.30	2.98	2.45	2.30	2.86

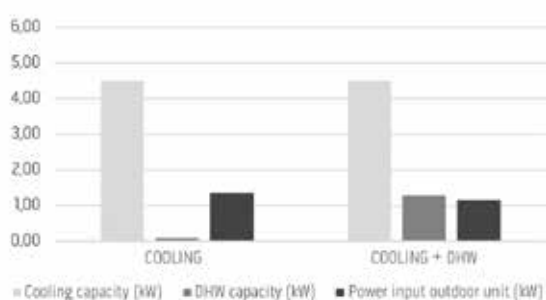

REFRIGERACIÓN + ACS CON RECUPERACIÓN DE ENERGÍA

Durante el funcionamiento en verano en refrigeración, el ciclo dedicado a la producción de ACS capta calor al agua de retorno del circuito de la instalación. La necesidad frigorífica del edificio está parcialmente satisfecha por el ciclo ACS y el ciclo frigorífico del confort debe suministrar menos potencia reduciendo la velocidad del compresor inverter.

El calor aportado por la instalación es recuperado en el agua caliente para el uso sanitario. La eficiencia del sistema integrado aumenta (relación entre la energía producida y la energía absorbida por la red eléctrica).

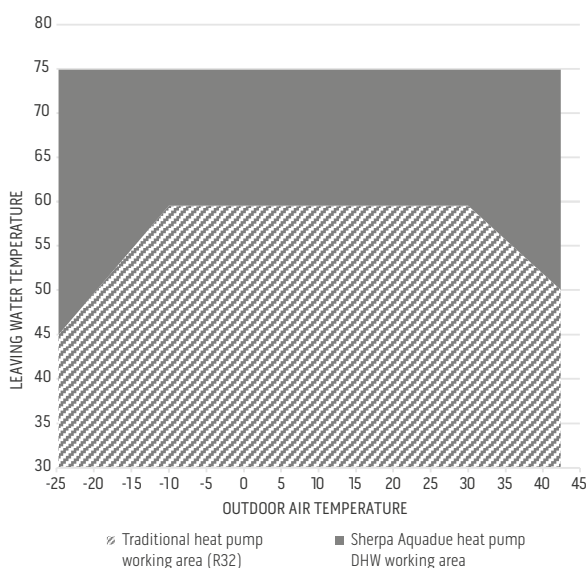

RENDIMIENTOS Y VENTAJAS ENERGÉTICAS

En condiciones climáticas adversas las bombas de calor tradicionales disminuyen el rendimiento térmico produciendo agua a temperatura inferior. Sherpa AQUADUE®, además de extender el área de funcionamiento asegura un rendimiento térmico constante, en la producción de Agua Caliente Sanitaria. El doble circuito frigorífico permite alcanzar temperaturas de producción de ACS más elevadas y gracias al circuito agua-agua independientes de la temperatura del aire exterior. En el funcionamiento de refrigeración en verano, el ciclo frigorífico dedicado a la producción de ACS sustrae calor al circuito del confort incrementando la eficiencia global del sistema.

ACCESORIOS

			colgante	torre
MANDOS	B0916	Kit válvula 3 vías para ACS	●	●
	B0623	Kit sonda temperatura aire externo	●	●
	B0624	Kit sensor acumulador ACS	●	●
	B0931	Kit de control remoto pantalla 10 m	○	○
OTRO	B0918	Kit Sherpa Flex Box AS	≤10	—
	B0961	Kit Sherpa Flex Box AS RAL 9016	≤10	—
ACUMULADORES	01804	Acumulador HE 200 L	○	—
	01805	Acumulador HE 300 L	○	—
	01806	Acumulador solar HES 300 L	○	—
	01807	Acumulador híbrida HY 300 L	○	—
	01808	Acumulador híbrida solar HYS 300 L	○	—
	01199	Termoacumulación 50 L	○	○
01200	Termoacumulación 100 L	○	○	

○ Accesorio opcional | ● Accesorio de serie | — Accesorio no compatible

Descripción de los accesorios en pág. 54

Nota: se pueden adquirir accesorios opcionales para todos los modelos de bombas de calor. Cuando la compatibilidad solo es posible con determinados tamaños, la información se indica en la tabla. Los accesorios de serie ya están incluidos en el código de la bomba de calor.