

SITALI SF 150

SITALI SF 150 Cod. 99431

Ventilación Mecánica Controlada descentralizada de flujo único alterno con recuperación de calor



CARACTERÍSTICAS

Sonda de temperatura que regula el tiempo de inversión de los flujos de aire para mantener el nivel de confort interno

Clase energética: **A**

Motor EC Brushless

Sensor de humedad integrado

Facilidad de mantenimiento, desengancho magnético indoor

Mando a distancia de infrarrojos con LCD

Filtro doble en lado interno/externo del intercambiador

Indicador LED multicolor

Disponibles 5 velocidades del ventilador



FUNCIÓN SILENT

El más silencioso: solo **10 dB (A)**
Optimizado para el funcionamiento continuo 24/24h.



FUNCIÓN INTELIGENTE

Gracias a la presencia de la sonda de detección de la temperatura, el tiempo de inversión de los flujos de aire se autorregula para permitir el mejor confort interno.



FUNCIÓN MAGNÉTICA

Desenganche rápido a través de imanes para un mantenimiento más fácil sin necesidad de personal especializado.

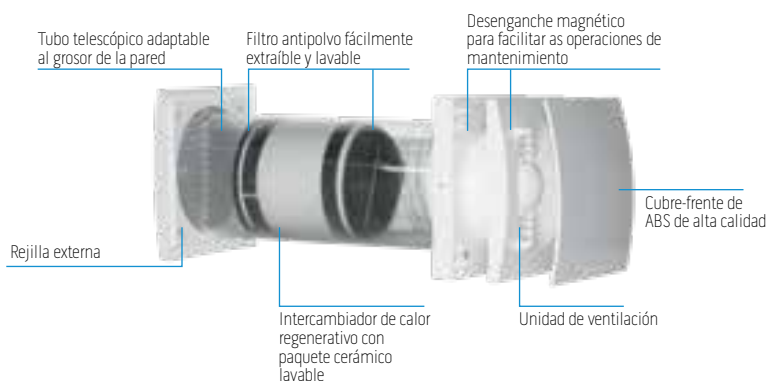

mando a distancia de serie

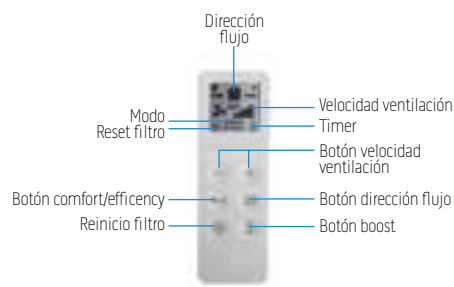

DOS MODO

Comfort: mejor confort acústico para uso en las horas nocturnas

Efficiency: mejor eficiencia a la máxima potencia

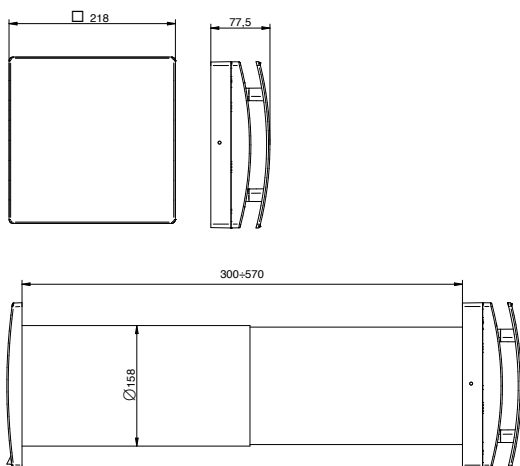

DATOS TÉCNICOS	SF 150
Código producto	99431
Diámetro agujero mm	160
Clase energética	A
Caudal m ³ /h	60/50/40/30/20
Presión acústica db(A)*	29/24/20/14/10
Consumo W	6/4,5/3,5/2,5/2
Eficiencia térmica max	82%
Temperatura ambiente °C max	-20°C +50°C
Grado de protección IP	IPX4
Peso kg	5,5

- 220-240 V ~ 50-60Hz prestaciones aerúlicas medidas de acuerdo con ISO 5801 a 230V 50Hz, densidad del aire 1,2 Kg/m³ - datos medidos en laboratorio acreditado TÜV Rheinland
* nivel de presión sonora a 3m en campo libre